

# Distri one<sup>V3</sup>

Distributeur de carburant pour flottes privées



Les distributeurs de carburant LAFON sont le fruit de plus de 25 ans d'expertise dans le domaine pétrolier. A la fois robuste, ergonomique et modulaire, la gamme Distri'One a été conçue pour répondre aux exigences normatives toujours plus importantes.

Le Distri'One est particulièrement adapté au ravitaillement de flottes privées (VL, bus, engins TP, PL...) et fait référence en matière de fiabilité. Sa canne support flexible vous garantira un grand confort d'utilisation et le respect des normes en vigueur.

Distribution et gestion privées

one



## Modulaire

Simple ou double face  
Avec ou sans canne support flexible  
Débit 3-5 m<sup>3</sup>/h

## Robuste

Conçu pour une utilisation intensive 24h/24 et une résistance maximum aux intempéries.

## Ecologique

Distributeur de carburant équipé d'un bac de récupération des égouttures.

## Performant

Le Distri One est équipé d'un mesureur d'une grande précision et conçu pour un usage intensif.

## Grande lisibilité

La technologie du rétro-éclairage intégré dans la nouvelle génération d'afficheurs permet une grande lisibilité de jour comme de nuit.

## Normatif

Conforme à toutes les exigences normatives et réglementaires en vigueur.

ISO   
9001 : 2008

Lafon - 44 avenue L. Victor Meunier - 33530 Bassens - France  
Tel. 05 57 80 80 80 - Fax 05 56 31 61 21 - www.lafon.fr

**LAFON**  
EQUIPEMENTS  
PETROLIERS



### Caractéristiques techniques

#### Hydraulique

Groupe de pompage 80l/mn avec dégazeur LAFON GDL80 avec cartouche filtrante (grille en acier inox)  
Pression de service: 0,16 – 0,25MPa

Manchette de raccordement (onduleux inox)

Mesureur volumétrique LAFON ML80  
Plage de débit : 5 - 90L/min.  
Précision commerciale (+ ou - 2 o/oo)

Moteur électrique Tri 400V 50 Hz-0,75 Kw  
1500 Tr/min

Flexible norme EN 1360  
longueur utile 4 mètres  
équipé d'un raccord cassant

Pistolet automatique type ZVA



#### Electronique

Calculateur afficheur LCD LVS1 LAFON

Rétroéclairé haute visibilité  
Chiffre hauteur 25,4 mm  
Affichage volume distribué, capacité 9999,9 l  
Remise à zéro automatique  
Totalisateur électronique  
Emetteur d'impulsions double voie  
Pré-équipé pour le raccordement à un système de gestion

Votre Installateur

#### Options

Débit: 40 l, 80 l/mn  
Affichage double face  
Kit VL/PL 3/5m<sup>3</sup>/h  
Canne support flexible  
Satellite VL - PL  
Pompe à main de secours  
Pompe immergée  
Alimentation 230 V mono  
Totalisateur électro magnétique  
Système de gestion intégré E@sy

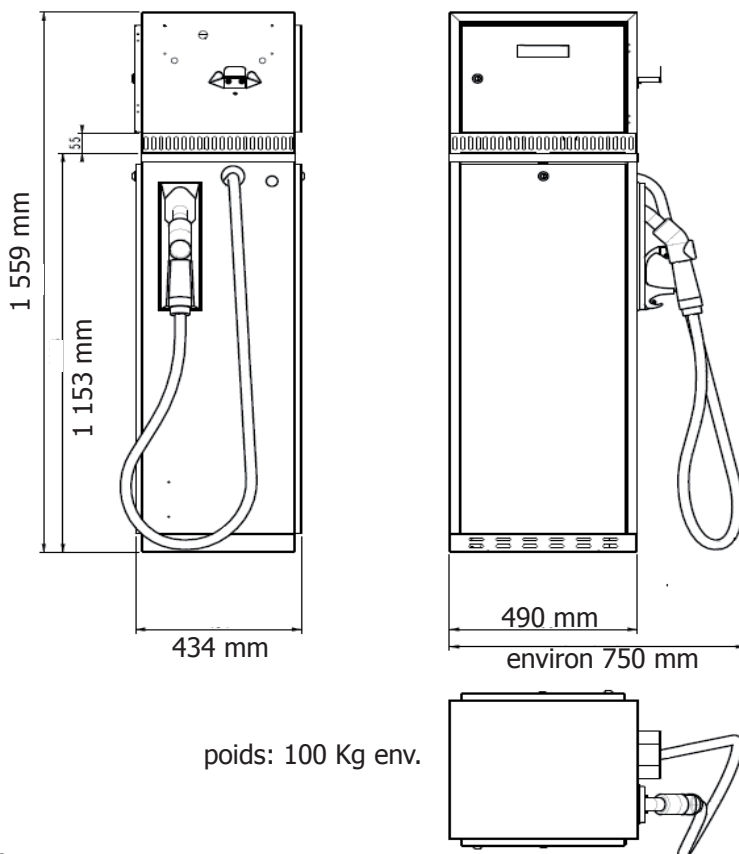

poids: 100 Kg env.

N° d'enregistrement INERIS 205559/08  
Sécurité en atmosphère explosive  
ATEX  II 2G.IIA T3  
EN 13617-1

  Fabriqué en France



Lafon - 44 avenue L. Victor Meunier - 33530 Bassens - France  
Tel. 05 57 80 80 80 - Fax 05 56 31 61 21 - www.lafon.fr

**LAFON**  
EQUIPEMENTS  
PETROLIERS