

Clapet anti-siphon



Le clapet anti-siphon est indispensable pour l'utilisation d'un appareil distributeur connecté à une cuve aérienne (dans les mêmes conditions qu'une cuve enterrée)

Il permet d'éviter la vidange accidentelle du réservoir par surcharge du dégazeur, prévenant la perte de produit et la pollution du site

Il assure le bon fonctionnement de l'appareil de pompage

Accessoires station

Caractéristiques techniques

- DN 40/49
- Connection sur brides triangulaires 1"1/2 livrées
- Equipé d'un filtre contre les impuretés pouvant provenir du produit
- Colonne de liquide maxi 6m
- Débit maximum : 83 litres/min - 5 m3/h
- Possibilité d'installer 2 clapets anti-siphon pour doubler le débit à 166 litres/min
- Doit être monté horizontalement, le plus près possible du distributeur
- Corps en aluminium haute résistance, clapet en cupro aluminium, joints spéciaux hydrocarbures
- Réglage du battement par vis, pour une parfaite adaptation à votre installation

Avantages

- Evite la vidange accidentelle, pas de pertes de produit, ni de pollution
- Régularité parfaite du débit (Conception originale limitant les phénomènes de battement)
- Aucun risque de blocage du clapet par des impuretés grâce à la présence d'un filtre
- Pertes en charge hydrauliques limitées
- Entretien sans dépose de la tuyauterie
- Stabilité et étanchéité parfaites
- Grande longévité du produit

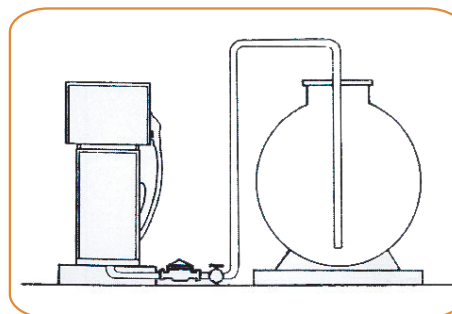

Référence	Description
13000000	Clapet anti-siphon DN 40

Récupération des vapeurs

Tuyauteries

Limiteurs

Clapets événements et accessoires

Jauges

Distributeurs DAC & systèmes

